

Klemmplatte M3 mit 4kt-Alurohr 20x20x1.5 verklebt.

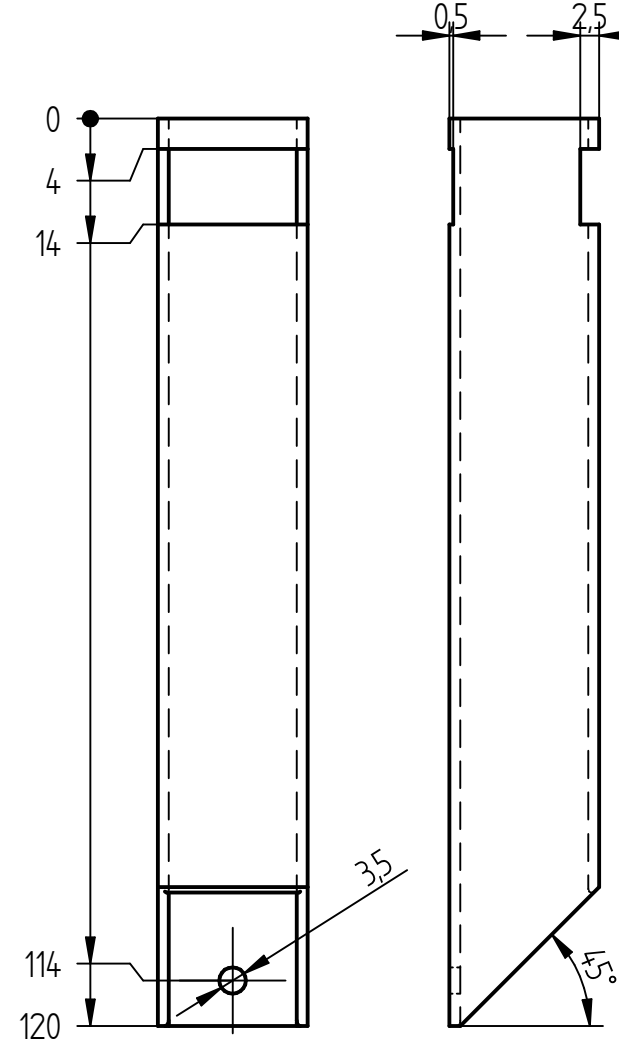

4kt-Alurohr 20 x 20 x 1.5 aus dem Baumark

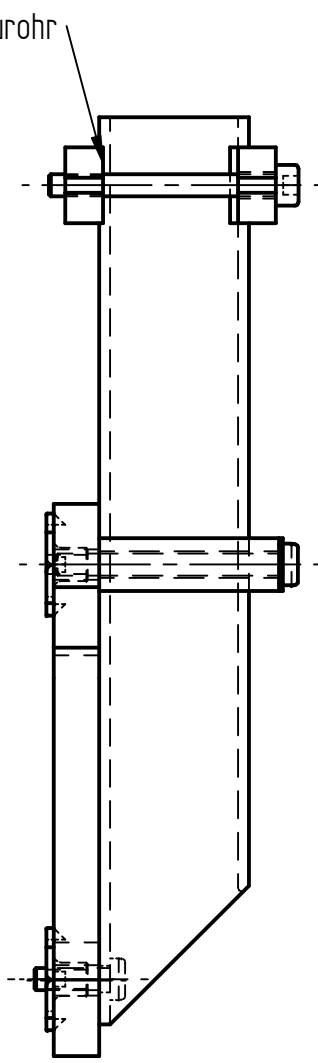
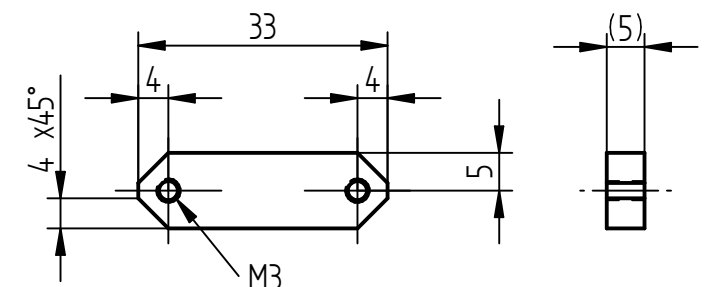

M3-Klemmplatte Flach-Aluminium 10 x 5 aus dem Baumarkt.

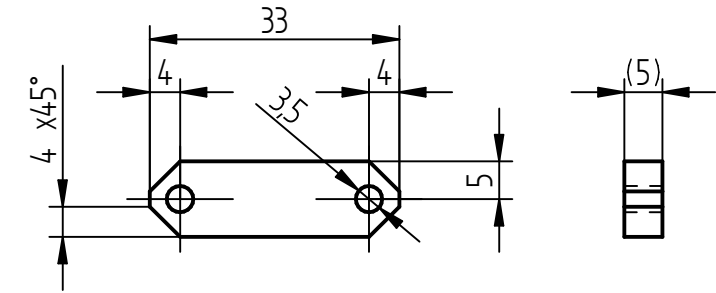

Klemmplatte Flach-Aluminium 10 x 5 aus dem Baumarkt.

Öffnungen zum Einharzen des Spant's auf Rückseite. (Fingerloch).

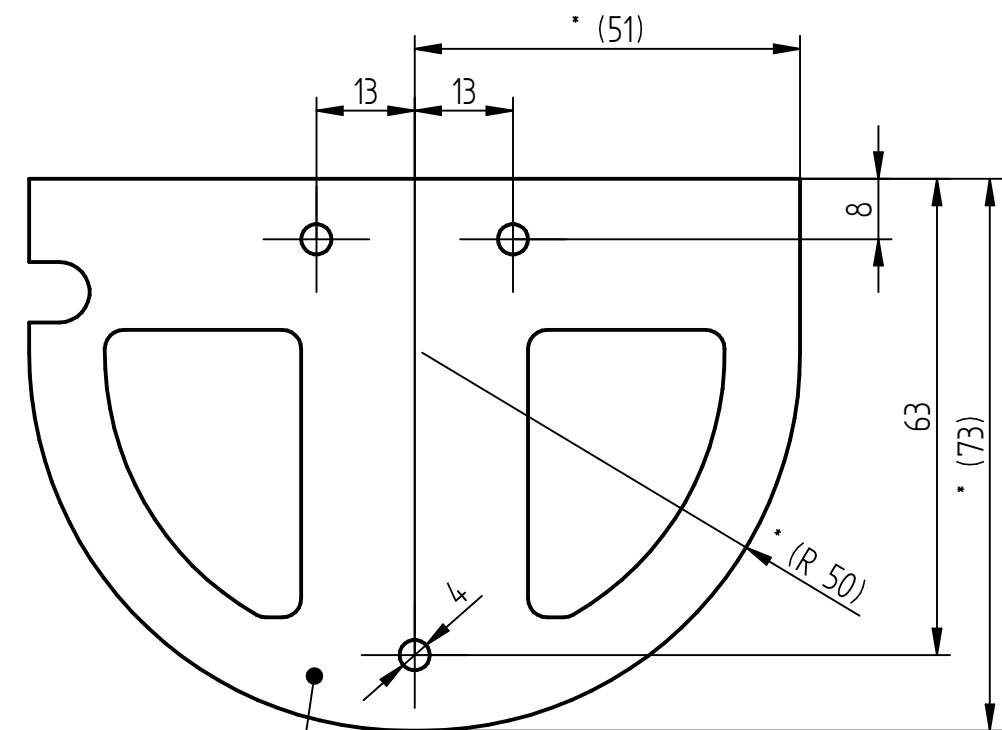

Spant 6 mm Aviatik-Sperrholz

* An Rumpfkontur angepasst

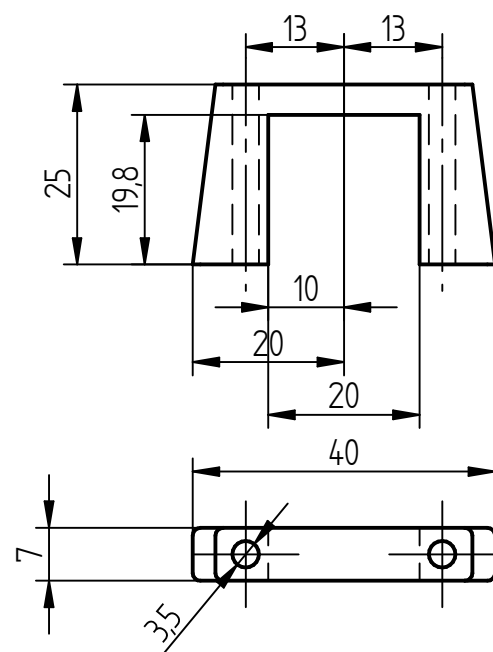

Spange mit 3D-Drucker gedruckt

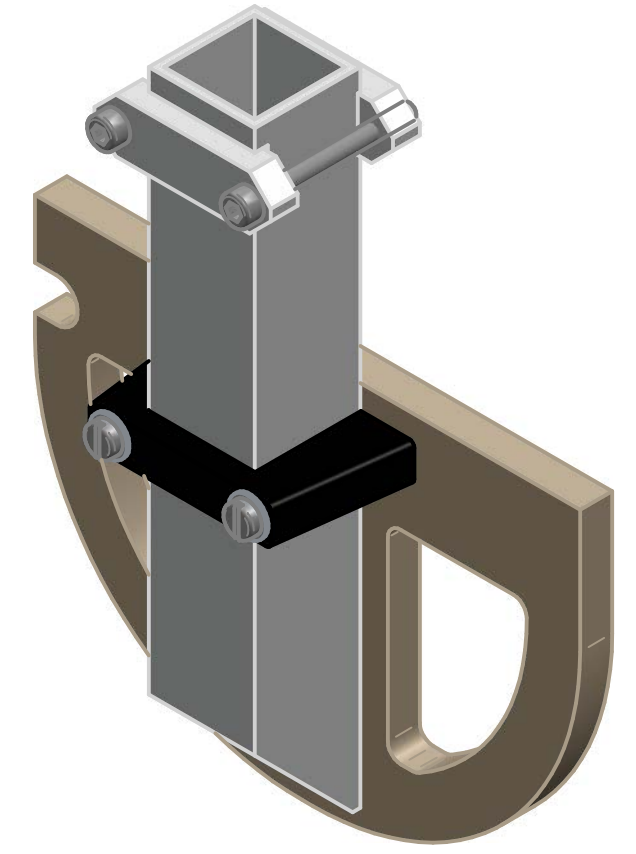

ASW 20 Motorträger-Unterteil

M 1 : 1 Blatt 1 von 2